

ARGAL TMA

kunststof magneetgekoppelde pompen

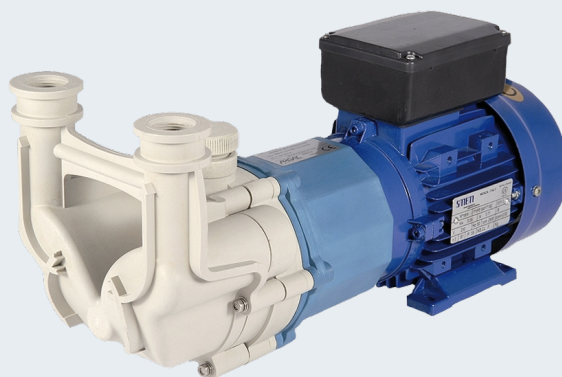

[Chemiepompen](#) [Zelfaanzuigende pompen](#)

Beschrijving

De zelfaanzuigende magneetgekoppelde pomp uit de TMA serie kan vloeistof leveren in beide richtingen door de draairichting van de motor om te draaien. De pomp is geschikt om snel vloeistoffen met een hoog soortelijk gewicht en/of dampspanning aan te zuigen. De waaier is vervangbaar zonder de magneten te vervangen.

Toepassingen

- o verpompen van vloeibare meststoffen
- o verpompen van chemische vloeistoffen

Specificaties

- o start op met lege leiding
- o geschikt voor continu gebruik
- o snelle aanzuigfase
- o omkeerbare zuig- en persrichting
- o geschikt voor soortelijke massa tot 2 kg/dm³
- o uitvoering: PP, PTFE, FKM, rvs
- o capaciteit: tot 2,4 m³/h
- o opvoerhoogte: tot 21 mwk
- o vloeistoftemperatuur: -5 °C tot +60 °C
- o asynchroon motor IE2
- o isolatieklasse: F
- o beschermingsklasse: IP55
- o zuig- en persaansluiting: 3/4" binnendraad
- o motorvermogen P2: t/m 1,1 kW
- o spanningen: 3-fase 230/400 Volt 50 Hz



Tekeningen Argal TMA

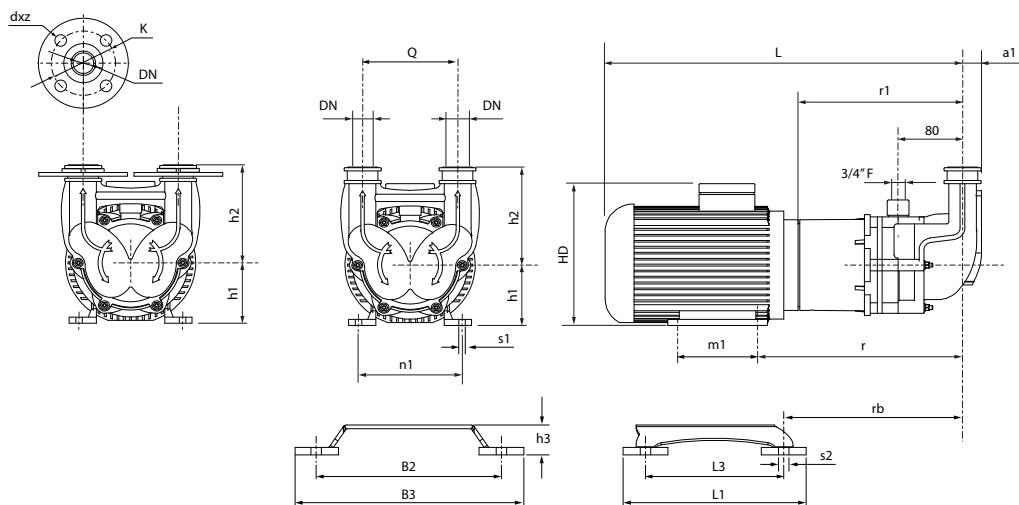

Afmetingen Argal TMA

	TMA 50 Hz
	01.16
	N
a1	23,5
a1.1	
Q	118
h2	129
h2.1	
L(*)	435
h1	71
HD(*)	177
m1	90
n1	112
r1	205
r	250
rb	216
s	7
B2	248
B3	308
L1	245
L3	185
h3	40
s2	14

Capaciteitentabel TMA serie bij 50 Hz, 2-polig

